

# Vis voyageuse

Approprié pour les plus grands volumes dans l'industrie du bois et dans le domaine des centrales d'énergie

## Caractéristiques constructives

- construction compacte et robuste
- unite motrice libre d'accès

## Secteurs d'application

- silos rectangulaires de grands volumes

## Avantages pour des clients

- possibilité de vidange d'urgence avec un arbre de vis en stationnement
- extraction du produit en vrac sur toute la surface
- facile à entretenir

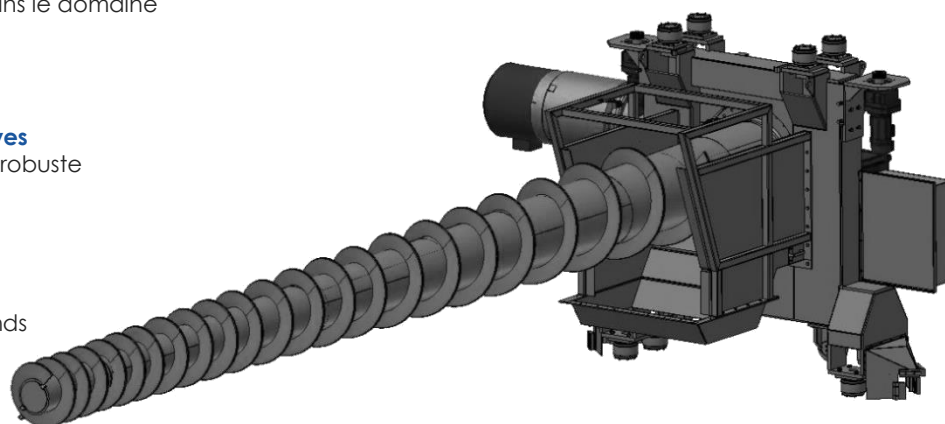

Vis voyageuse independant

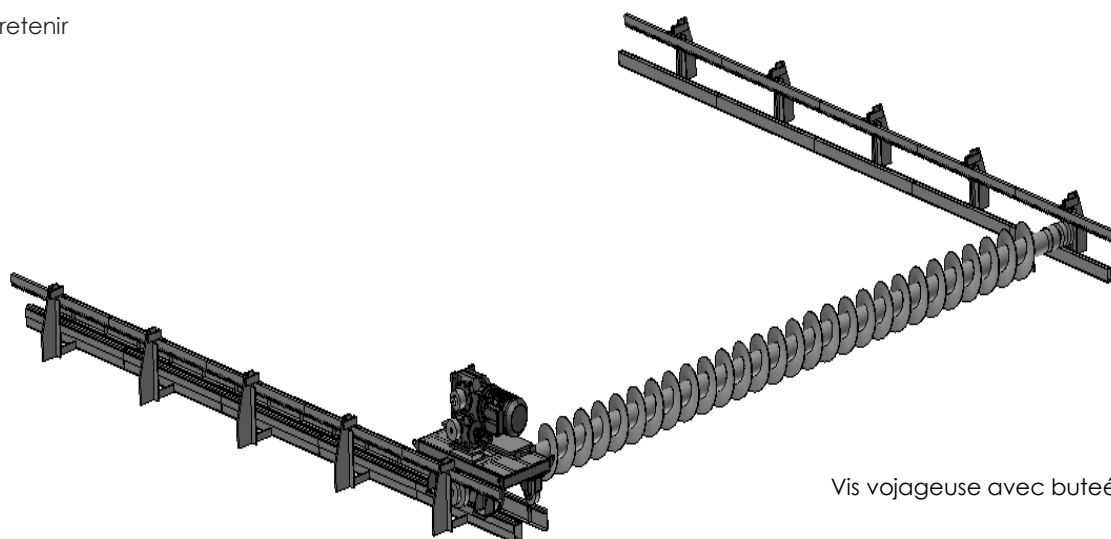

Vis voyageuse avec butée

## Données techniques

• débit d'extraction	50 - 600 m <sup>3</sup> /h
• puissance motrice	30 - 200 kW
• dimensions	
latitude supporté des deux côtés	10.000 - 20.000 mm
latitude d'un côté	7.000 - 12.500 mm
niveau de remplissage	8.000 - 20.000 mm
longitude	20.000 - 50.000 mm (autres dimensions possible)
• supervision	détecteur de rotation / position de déplacement
• protection d'usure	en option, spécialement adaptée à l'application et aux matériaux en vrac, par exemple aciers affinés, hardox, soudure de la plaque d'usure, infinite shield (céramique)
• construction	declaration de conformité EC ATEX: standard sans aptitude Ex, En option: intérieur: zone 22 et extérieur: pas de zone (Ex II 3/-D)