

Wanderschnecke

Für größte Lagervolumina im Holz- und Kraftwerksbereich.

Konstruktive Merkmale

- kompakte, robuste Bauweise
- Antriebseinheit frei zugänglich

Einsatzbereiche

- für Rechteckbunker mit größtem Lagervolumina

Kundennutzen

- Notentleerung mit geparkter Wanderschnecke
- über die gesamte Fläche wird Schüttgut abgezogen
- wartungsfreundlich

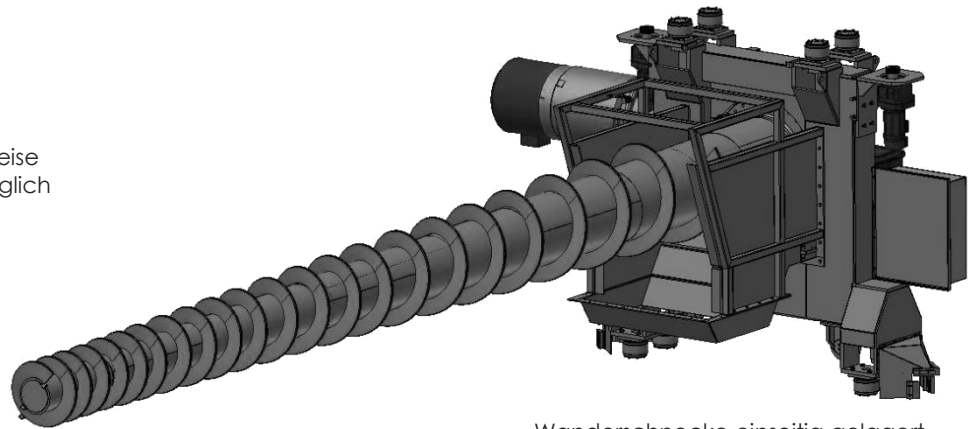

Wanderschnecke einseitig gelagert

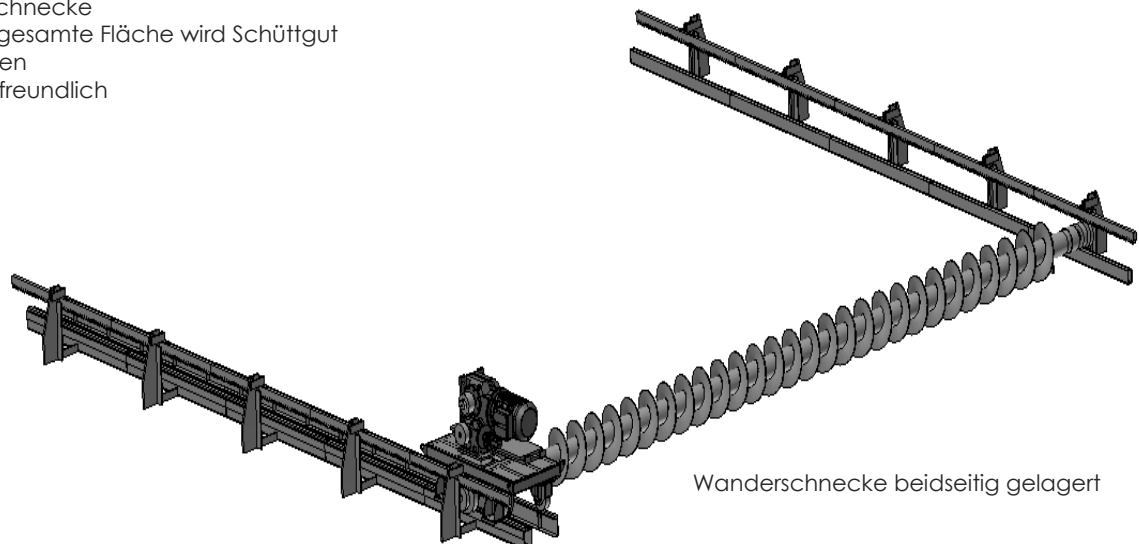

Wanderschnecke beidseitig gelagert

Technische Daten

• Austrageleistung	50 - 600 m ³ /h
• Antriebsleistung	30 - 315 kW
• Abmessungen	
Breite beidseitig abgestützt	10.000 - 15.000 mm
Breite einseitig abgestützt	7.000 - 13.000 mm
Füllhöhe	8.000 - 30.000 mm
Länge	20.000 - 100.000 mm (weitere Abmessungen sind möglich)
• Überwachung	Fahrwegposition
• Verschleißschutz	Optional speziell zugeschnitten auf die Applikation und das Schüttgut, z.B. verschiedene Edelstähle, Hardox, Verschleißschutzaufschweißung, Infinite Shield (Keramik)
• Ausführung	CE Konformitätserklärung ATEX: Standard keine Ex-Eignung Optional: Innen: Zone 22 und Außen: keine Zone (Ex II 3/-D)